



weißArt.-Nr.: 92265

Produktinformationen

- Slave-Gerät speziell für große Höhen
- Zur Erweiterung des Erfassungsbereiches eines Master-Gerätes
- Schaltimpuls zum Master-Gerät bei erkannter Bewegung unabhängig von der Umgebungshelligkeit
- Mit allen Master-Geräten kompatibel, außer: PD4-M-2C-DS-DE, 11-48V-Geräte, PD9-M-SDB, PD4-M-DAA4G, Indoor 140-L, PD2N-M-1C-LED
- **Bei Verwendung in Hochregallagern ist darauf zu achten, dass jeweils in den Kopfbereichen der Regalgänge Melder verbaut werden, welche durch Blinds oder montagetechnische Anordnung nur Bewegung in dem gewünschten Regalbereich erfassen.**
- Für die Ausrichtung des Melders sind Markierungen vorhanden
- **Einsatzbeispiele:**
Überwachung von Lagerhallen, Hochregallagern bei denen eine große Montagehöhe gegeben ist

Technische Daten

Spannung : 110 - 240 V AC 50 / 60 Hz

Abmessungen : Ø 98 x 63 mm

Typische Leistungsaufnahme : ca. 0,2 W

Erfassungsbereich : vertikal 360° oval

Reichweite : max. Ø 44 m quer
max. Ø 30 m frontal

Überwachte Fläche bei tangentialer Bewegung 450 m²

**bezogen auf
empfohlene
Montagehöhe :**

Montagehöhe 5 m / 16 m / 14 m

Min./Max./Empfohlen:

Schutzart/-klasse : IP20 / Klasse II

Umgebungstemperatur -25 °C bis +50 °C
:

Gehäuse : Polycarbonat, UV-beständig

Ausgangsspannung: 110 - 240 V AC

Impulsabstand: 2 oder 9 s

Bestelldaten

Bezeichnung	Farbe	Artikel-Nummer	EAN-Nummer
PD4-S-GH-AP	weiß	92265	4007529922659

Zubehör

Bezeichnung	Farbe	Artikel-Nummer	EAN-Nummer
Ballschutzkorb BSK (Ø 200 x 90 mm)	weiß	92199	4007529921997
Aufputzdose (IP65) PD4-AP IP20	weiß	92375	4007529923755
Aufputzsockel IP54 PD2/PD4- AP (eingeschränkt)	weiß	92161	4007529921614

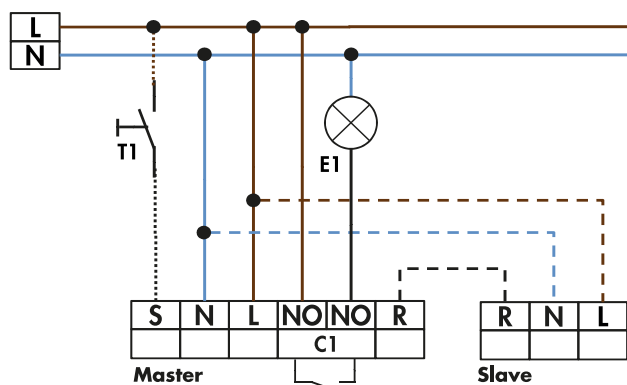
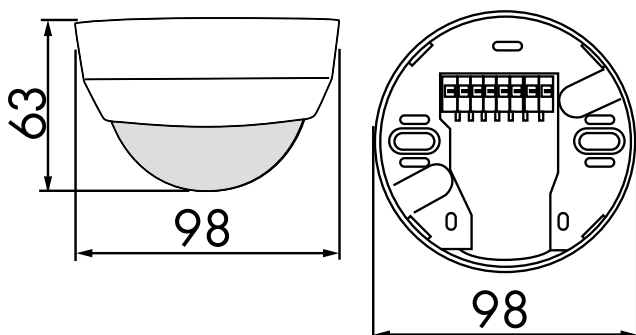

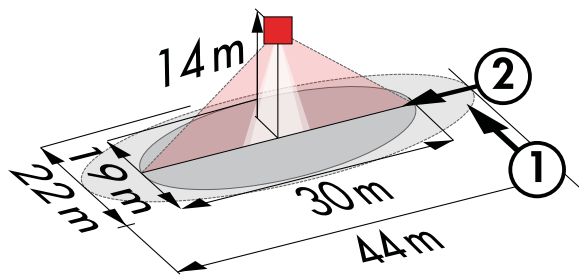

Reichweitendiagramm