

PD4-M-1C-GH-AP

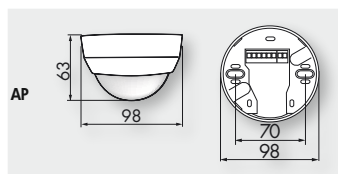

AP



AP

i PRODUKTINFORMATIONEN

- Präsenzmelder speziell für Hochregallager
- Ein potentialfreier Schaltkontakt
- Ausführung als Master-Gerät
- Erweiterung des Erfassungsbereiches mit Slave-Geräten möglich
- Einfache Bedienung mittels notwendiger Fernbedienung
- Manuelles Schalten über Taster möglich
- **Bei Verwendung in Hochregallagern ist darauf zu achten, dass jeweils in den Kopfbereichen der Regalgänge Melder verbaut werden, welche durch Blinds oder montagetechnische Anordnung nur Bewegung in dem gewünschten Regalbereich erfassen.**

■ TECHNISCHE DATEN

- 110-240 V AC , 50 / 60 Hz
- ca. 0,8W
- oval 360°
- max. 30 m frontal
max. 44 m quer
- IP20 / Klasse II
- 25 °C bis +50 °C
- Polycarbonat, UV-beständig
- IR-PD-LD, IR-RC-Adapter mit App (iOS / Android)
- Kanal 1 (Lichtsteuerung potentialfrei)**
- 2300 W, $\cos \varphi = 1$
1150 VA, $\cos \varphi = 0,5$
Schließer/NO mit vorlaufendem Wolfram-Kontakt
- 15 s - 30 min oder Impuls
- 10 - 2000 Lux
- Mischlichtmessung

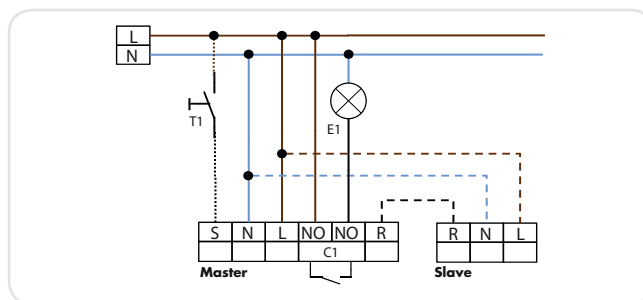
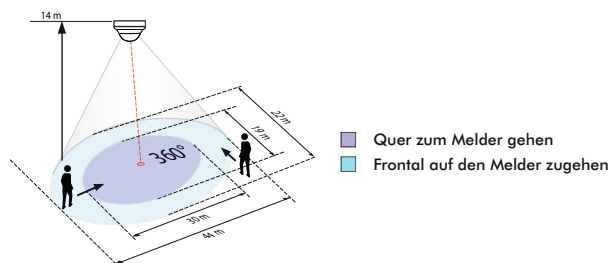

Bestellbezeichnung	Farbe	Artikel-Nummer
PD4-M-1C-GH-AP	weiß	92245
Zubehör (optional)		
IR-PD-LD (notwendig)	grau	92479
IR-RC-Adapter	schwarz	92726
Ballschutzkorb BSK (Ø 200 x 90 mm)	weiß	92199
Socket IP54 für PD2- und PD4-AP	weiß	92161
Socket IP65 für PD4-AP	weiß	92375
IR-PD4-GH	grau	92215