

(FR)

(DE)

Passerelle KNX DALI-2

blanc modulable

KNX - DALI-2 - Gateway tunable white

75710016

Présentation du produit

La passerelle KNX DALI-2 permet d'interfacer des applications d'éclairage DALI-2 avec le système KNX.

Fonction

Information système

Cet appareil est un produit du système KNX et correspond aux directives KNX. Il est nécessaire de disposer des connaissances détaillées en suivant les formations KNX.

Le fonctionnement de l'appareil dépend du logiciel. Les informations détaillées concernant les versions de logiciel et le fonctionnement ainsi que le logiciel lui-même sont indiquées dans la base de données du fabricant.

La programmation, l'installation et la mise en service de l'appareillage s'effectuent à l'aide d'un logiciel homologué KNX. Les pleines fonctionnalités sont assurées à partir de la version ETS5 du logiciel de mise en service KNX.

Les versions actuelles de la base de données des produits, des descriptions techniques, des programmes de conversion ainsi que d'autres programmes d'aide sont à tout moment disponibles sur notre site Internet.

Caractéristiques du produit

- Commande de 64 produits DALI-2 max. dans 32 groupes max.
- Commande individuelle, commande de groupe ou commande générale
- Réglage de la température de couleur pour l'éclairage avec dispositif DALI de type 8 pour une lumière blanche modulable selon CEI 62386-209
- 16 scènes de lumière
- Contrôle d'effet pour des séquences dynamique et des jeux de couleurs
- Lecture de l'état des produits DALI via KNX, p.ex intensité lumineuse, défaut du luminaire...
- Commande manuelle des groupes DALI
- Forçage
- Retour d'information concernant l'état de commutation et la valeur d'intensité lumineuse en mode bus et en mode manuel
- Retour d'état général
- Fonction de commande générale
- Fonction éclairage de secours
- Fonction de blocage pour chaque groupe DALI
- Retardement à l'enclenchement et au déclenchement séparé
- Fonction minuterie avec préavis d'extinction
- Fonction circulation : en combinaison avec un détecteur de présence, réduction de l'intensité lumineuse lorsqu'aucun mouvement n'est détecté avant extinction
- Mise en service en ligne ou hors ligne des produits DALI avec plugin ETS
- Protection contre les surcharges, courts-circuits et les surtensions
- Remplacement possible d'un produit DALI individuel sans logiciel pendant le service
- Compteur d'heures de fonctionnement
- Information de l'état de commutation général des participants DALI (ex. en cas de coupure secteur des participants DALI pour éviter les pertes en mode veille).
- Etat de livraison : mode chantier, possibilité de commande des groupes DALI au moyen du clavier. Tous les produits DALI sont commandés simultanément.

Description

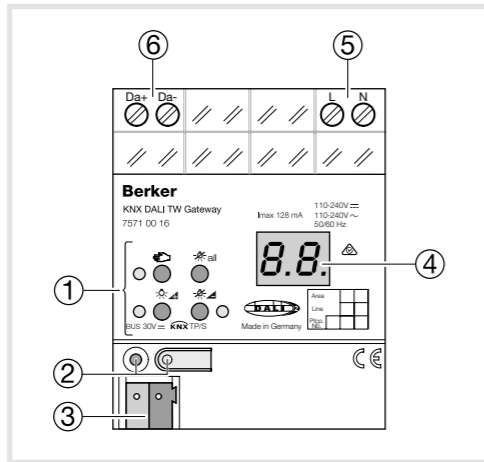

- 1 Clavier pour commande manuelle
- 2 Bouton poussoir et voyant d'adressage
- 3 Connexion KNX
- 4 Affichage des numéros DALI
- 5 Connexion au réseau
- 6 Connexion DALI.

Commande

Éléments de commande

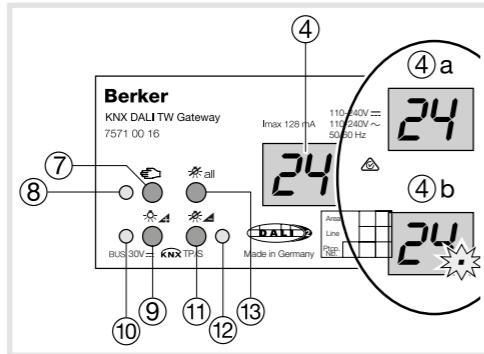

- 4 Affichages des numéros DALI
 - 4 a Groupes DALI (1...32)
 - 4 b Participants individuels (1...64)
- **bc** : Si l'affichage indique **bc** (commande broadcast), l'appareil n'est pas programmé ou la configuration KNX est réglée sur commande générale, alors tous les participants seront commandés simultanément.
- 7 Touche : commande manuelle
- 8 LED allumée : Mode manuel permanent activé
- 9 Touche : Allumer ou augmenter l'intensité lumineuse
- 10 LED allumée : Participant individuel ou groupe DALI activé : intensité lumineuse 1...100%
- 11 Touche : Eteindre ou diminuer l'intensité lumineuse
- 12 LED allumée : Participant individuel ou groupe DALI désactivé, intensité lumineuse 0%
- 13 Touche → 64 : -Eteindre tous les participants DALI.



- La mise en place et le montage d'appareils électriques doivent obligatoirement être effectués par un électricien spécialisé.
- La non-observation des consignes relatives au danger peut entraîner l'endommagement de l'appareil, des incendies ou autres.
- Risque d'électrocution : déconnecter toujours l'alimentation secteur avant d'intervenir sur l'appareil ou sur la charge. Couper en particulier tous les disjoncteurs qui fournissent des tensions dangereuses à l'appareil ou à la charge.
- L'appareil ne convient pas pour la déconnexion de l'alimentation du réseau.
- La tension de commande DALI est une très basse tension fonctionnelle TBTF. Lors de l'installation, veiller à avoir une séparation sûre entre KNX et DALI.
- DALI-2 et interopérabilité: Les éléments qui distinguent DALI-2 de la version précédente DALI sont l'interopérabilité (l'assurance de la compatibilité avec tous les équipements DALI) et la certification (garantie de l'interopérabilité du produit de différent fabricant).
- Note : Ce produit est certifié DALI-2. En cas de dysfonctionnement, veuillez vérifier que les ballasts pilotés sont bien certifiés DALI-2.

Mode de fonctionnement

Mode bus	commande par boutons poussoirs
Mode manuel de courte durée	commande manuelle locale au moyen du clavier, retour automatique en mode bus
Mode manuel permanent	commande manuelle exclusivement sur la passerelle

- En mode manuel, le mode bus n'est pas disponible.
 - En cas de défaillance du bus, une commande manuelle est possible.

- Après défaillance et remise en marche, l'appareil fonctionne en mode bus.
- Après une panne de courant et remise en marche, la passerelle fonctionne en mode bus.
- Le mode manuel est désactivé par télégramme en mode courant.

Activer le mode manuel temporaire

Le fonctionnement du clavier est programmé et n'est pas verrouillé.

- Appuyer brièvement sur la touche (<1 s). **01** est affiché sur l'écran, la LED reste éteinte ou **bc** est affiché sur l'écran (voir **bc**).

Dans ce mode la commande individuelle de participant n'est pas possible.

Désactiver le mode manuel temporaire

- Pas de manipulation pendant 5 secondes ou
- Appui court sur la touche (<1 s) jusqu'à ce que la passerelle quitte le mode manuel temporaire. L'affichage s'éteint.

Activer le mode manuel permanent

Le fonctionnement du clavier est programmé et n'est pas verrouillé.

- Appuyer sur la touche pour au moins 5 s. La LED est allumée, **01** est affiché sur l'écran, le mode manuel permanent est activé.
 ou
 - **bc** est affiché sur l'écran (voir **bc**).

Désactiver le mode manuel permanent

- Appuyer sur la touche pour au moins 5 s. La LED est éteinte, le mode bus est activé.

Commander des participants DALI

La passerelle est en mode manuel permanent ou temporaire.

- Appuyer brièvement sur la touche (<1 s) jusqu'à ce que le numéro du participant DALI désiré soit affiché. Les LED et affichent l'état.
- Commander le participant DALI avec la touche ou avec la touche
- Appui court : allumer et éteindre
- Appui long : variation plus claire/plus sombre
- Les LED et affichent l'état.

- En mode manuel permanent, après avoir parcouru tous les numéros de participants DALI disponibles la passerelle quitte le mode manuel après un appui supplémentaire.

Eteindre tous les participants DALI

La passerelle est en mode manuel permanent.

- Appuyer sur la touche → 64.
- Tous les participants DALI sont éteints.

Verrouiller les participants DALI ou les groupes individuellement

La passerelle est en mode manuel permanent.

- Appuyer brièvement sur la touche (<1 s) jusqu'à ce que le numéro DALI désiré soit affiché. Les LED et affichent l'état.
- Appuyer simultanément sur les touches et pendant au moins 5 secondes.
- Le numéro DALI sélectionné clignote sur l'écran d'affichage.
- Le participant ou le groupe DALI est verrouillé.

- Activer le mode bus (sortir du mode manuel permanent).
- Un participant DALI verrouillé peut être commandé en mode manuel.

Déverrouiller les participants DALI ou les groupes individuellement

La passerelle est en mode manuel permanent

- Appuyer brièvement sur la touche (<1 s) jusqu'à ce que le numéro DALI désiré soit affiché.
- Appuyer simultanément sur les touches et pendant au moins 5 secondes.
- Le participant ou le groupe DALI est libéré.
- L'affichage de l'écran ne clignote plus.
- Activer le mode bus (sortir du mode manuel permanent).

Tout ajout d'alimentation DALI supplémentaire est interdite !

Raccordement

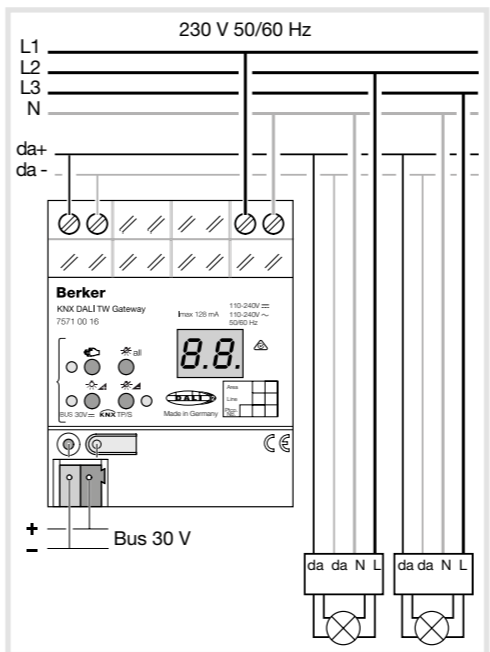

Branchement électrique

Brancher l'appareil selon le schéma de raccordement ci-dessus.
 Respecter la plage de température. Assurer un refroidissement suffisant.

La tension de commande DALI est une très basse tension fonctionnelle TBTF. Effectuer l'installation de sorte que les câbles de tension DALI et du secteur soient déconnectés en cas de déverrouillage d'un domaine. Pour garantir la déconnexion, si plusieurs disjoncteurs délivrent des tensions élevées à l'appareil ou à la charge, alors coupler les disjoncteurs ou apposer une mise en garde sur les disjoncteurs concernés.

Les participants DALI de certains fabricants ont des fonctions avancées et peuvent par exemple être commandés par la tension du réseau sur le raccordement DALI. En cas de rééquipement d'installations DALI existantes, retirer tous les dispositifs de commande correspondants.

Types de ballasts compatibles

Selon la norme CEI 62386, les ballasts sont catégorisés en fonction de leur Device Type (DT). Ci-dessous, la liste des DT compatibles avec le produit :
 DT0 = lampe fluorescente

- DT2 = lampe à décharge
- DT3 = lampe halogène basse tension
- DT4 = régulateur de tension d'alimentation pour lampes incandescentes
- DT5 = conversion du signal numérique de la tension D.C
- DT6 = modules LED
- DT7 = fonction de commutation (seul ON/OFF)
- DT8 = couleur et température de couleur

Les ballasts d'éclairage de secours (DT1) ne sont pas compatibles avec le produit.

Fonctionnement de l'éclairage de secours

La passerelle peut être utilisée dans des systèmes d'éclairage de secours à alimentation centralisée.

Les prescriptions légales et de normalisation diffèrent selon les pays. L'utilisateur /planificateur doit dans tous les cas vérifier si les prescriptions techniques sont respectées.

Respecter le nombre de participants DALI dans les éclairages de secours utilisés.

Dans les bâtiments d'une superficie supérieure à 2000m², les installations d'éclairage de secours avec une alimentation de secours centralisée sont nécessaires. En fonction du fonctionnement de l'installation, seuls les éclairages de secours sont alimentés par l'alimentation de secours (figure 1), ou l'installation KNX et la passerelle DALI-2 (figure 2). Dans ce dernier cas, en mode secours, la passerelle DALI-2 peut envoyer les messages de panne à une centrale ou à une passerelle DALI-2 supplémentaire dans l'installation.

Figure 1 : éclairage de secours alimenté par le circuit central d'alimentation de sécurité

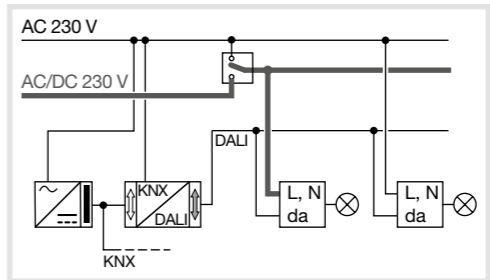
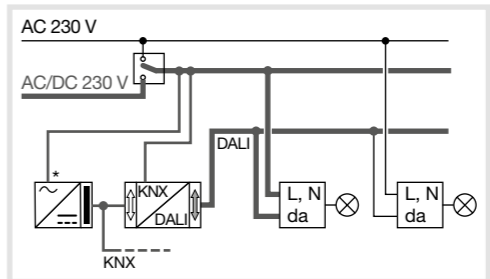

Figure 2 : éclairage de secours, alimentation KNX et Passerelle DALI-2 alimenté par le circuit central d'alimentation de sécurité.



* L'alimentation KNX devra être adaptée à la tension de la source de sécurité AC/DC.

Mise en Service

Télécharger l'adresse physique et le logiciel d'application

- Alimenter le produit par le secteur
- Alimenter le bus KNX
- Télécharger l'adresse physique et la noter sur l'étiquette de l'appareil
- Mettre en service le système DALI avec son logiciel de mise en service
- Télécharger le logiciel d'application dans l'appareil.

La programmation n'est pas possible si le produit n'est pas alimenté par le secteur.

Caractéristiques techniques

Alimentation	
Tension nominale	110 ... 240 V ~
Fréquence réseau	50 / 60 Hz
Tension nominale DALI	110 ... 240 V =
Pertes en puissance	max. 3 W
Conditions ambiantes	
Température de fonctionnement	-5 ... +45 °C
Température de stockage/transport	-25 ... +70 °C
DALI	
Tension d'alimentation DALI	16 V = TBTF
Nombre de participants	max. 64

Taux de transfert DALI	1,2 kbit/s
Protocole DALI	EN 62386
Courant garanti	128 mA
Courant maximum	250 mA
Type de câble	Conducteur sous gaine 230 V, par ex. NYM <11 ms

Temps de démarrage.	
Longueur de câble DALI	
pour Ø 1,5 mm ²	max. 300 m
pour Ø 1,0 mm ²	max. 238 m
pour Ø 0,75 mm ²	max. 174 m
pour Ø 0,5 mm ²	max. 116 m

La longueur totale de la ligne de commande DALI posée est ici considérée comme longueur maximale

Boîtier
 Largeur d'intégration 72 mm / 4 modules

Raccordement de l'alimentation et DALI	
Type de raccordement	Borne à vis
unifilaire	0,5 ... 4 mm ²
à fils minces sans embout	0,5 ... 4 mm ²
à fils minces avec embout	0,5 ... 2,5 mm ²

KNX	
KNX Medium	TP
Mode de mise en service	Mode S
Tension nominale KNX	21 ... 32 V = TBTS
Puissance absorbée KNX	typ. 150 mW
Type de raccordement du bus	Borne KNX

Ce mode d'emploi fait partie intégrante du produit et doit être conservé par l'utilisateur final.

Que faire si...

L'écran affiche **F**, les appareils DALI connectés n'ont pas de fonction, pas de commande possible

Cause : tension de réseau sur le bus DALI	Solution : corriger le défaut de câblage de l'installation
--	---

L'écran affiche **bc** en mode manuel, commande de lampes individuelles impossible

Cause : la passerelle n'est pas programmée ou programmée sur "Broadcast"	Solution : programmer la passerelle, mettre le système DALI en service
---	---

Participant DALI individuel hors fonction

Cause 1 : une charge est défectueuse (par ex. : une lampe)	Solution : remplacer la charge
Cause 2 : le produit DALI est défectueux	Solution : remplacer le produit défectueux et mettre sous tension

Appuyer simultanément sur les touches (7 et 13) pendant au moins 10 secondes. La passerelle DALI-2 reconnaît l'appareil DALI remplacé et charge les données nécessaires. **LE** est affiché sur l'écran.

Le remplacement simultané de plusieurs participants DALI est possible uniquement avec le logiciel de mise en service et les données du projet.

Aucun groupe DALI ne peut être commandé

Cause 1 : tous les groupes DALI sont verrouillés via le bus ou la commande manuelle.	Solution : supprimer le verrouillage.
Cause 2 : le mode manuel permanent est activé.	Solution : désactivation du mode manuel permanent.
Cause 3 : le logiciel d'application est arrêté, la LED de programmation clignote.	Solution : effectuer une réinitialisation : débrancher l'appareil du bus, le rebrancher après env. 5 s.
Cause 4 : logiciel d'application manquant ou erroné.	Solution : contrôler et corriger la programmation.

Comment éliminer ce produit (déchets d'équipements électriques et électroniques).

(Applicable dans les pays de l'Union Européenne et aux autres pays européens disposant de systèmes de collecte sélective).
 Ce symbole sur le produit ou sa documentation indique qu'il ne doit pas être éliminé en fin de vie avec les autres déchets ménagers. L'élimination incontrôlée des déchets pouvant porter préjudice à l'environnement ou à la santé humaine, veuillez le séparer des autres types de déchets et le recycler de façon responsable. Vous favoriserez ainsi la réutilisation durable des ressources matérielles.
 Les particuliers sont invités à contacter le distributeur leur ayant vendu le produit ou à se renseigner auprès de leur mairie pour savoir où et comment ils peuvent se débarrasser de ce produit afin qu'il soit recyclé en respectant l'environnement.
 Les entreprises sont invitées à contacter leurs fournisseurs et à consulter les conditions de leur contrat de vente. Ce produit ne doit pas être éliminé avec les autres déchets commerciaux.

Utilisable partout en Europe (C) et en Suisse

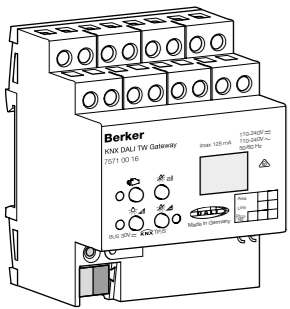

75710016

Produktbeschreibung

Das KNX Gateway stellt die Verbindung von DALI-2 Beleuchtungssystemen mit dem KNX-System her.

Funktion

Systeminformation

Dieses Gerät ist ein Produkt des KNX-Systems und entspricht den KNX-Richtlinien. Detaillierte Fachkenntnisse durch KNX-Schulungen werden zum Verständnis vorausgesetzt.

Die Funktion des Gerätes ist softwareabhängig. Detaillierte Informationen über Softwareversionen und jeweiligen Funktionsumfang sowie die Software selbst sind der Produktdatenbank des Herstellers zu entnehmen.

Planung, Installation und Inbetriebnahme des Gerätes erfolgen mit Hilfe einer KNX-zertifizierten Software. Volle Funktionalität mit KNX-Inbetriebnahme-Software ab version ETS5. Produktdatenbank, technische Beschreibungen sowie Konvertierungs- und weitere Hilfsprogramme finden sie Stets aktuell auf unserer Internet-seite.

Produkteigenschaften

- Steuerung von max. 64 DALI-2-Teilnehmern in max. 32 Gruppen.
- Einzelsteuerung, Steuerung von Gruppen oder zentrale Steuerung.
- 16 Lichtszenen.
- Einstellung der Farbtemperatur für Leuchten mit DALI Device Type 8 für Tunable white gemäß IEC 62386-209.
- Steuerung dynamischer Sequenzen für Farbverläufe z.B. in Verbindung mit RGB.
- Auslesen DALI-Teilnehmer-Zustand über KNX, z. B. Helligkeit, Leuchtenfehler...
- Handbedienung der DALI-Gruppen.
- Zwangsführung.
- Rückmeldung von Schaltzuständen und Helligkeitswerten im Bus- und im Handbetrieb.
- Zentrale Schaltfunktion.
- Aktive oder passive zyklische Rückmeldefunktion von Zustand- und Steuerungsobjekten.
- Sperrfunktion für jede Gruppe.
- Separate Ein- und Ausschaltverzögerung.
- Treppenlichtfunktion mit Vorwarnfunktion.
- Anwesenheitsfunktion: In Kombination mit einem Präsenzmelder wird die Helligkeit reduziert, wenn vor der Abschaltung keine Bewegung gemeldet wird.
- Online- oder Offline- DALI-Inbetriebnahme mit ETS-Plug-In.
- Kurzschlusschutz.
- Überlastschutz und Überspannungsschutz.
- Austausch eines einzelnen DALI-Teilnehmers während des Betriebs ohne Software möglich.
- Betriebsstundenzähler.
- Auslieferungszustand: Baustellenbetrieb der DALI-Gruppen über die Bedienung des Tastenfeldes möglich. Alle DALI-Teilnehmer werden gemeinsam gesteuert.
- Meldung des globalen Schaltstatus der DALI-Teilnehmer, z.B. für Abschaltung der Netzspannung der DALI-Teilnehmer zur Vermeidung von Standby-Verlusten.

DE

KNX - DALI-2 - Gateway tunable white

Passerelle KNX DALI-2 blanc modulable

FR



Geräteaufbau

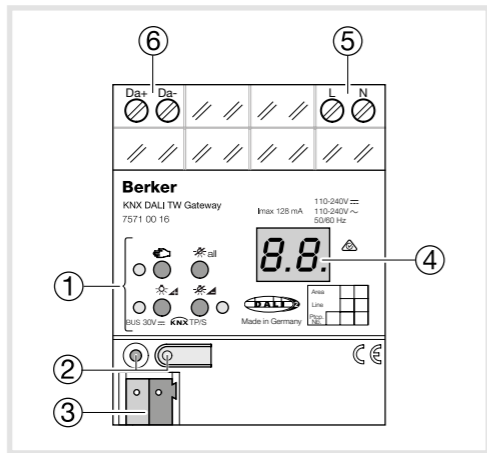

- ① Tastenfeld für Handbedienung
- ② Programmier-Taste und -LED
- ③ Anschluss KNX
- ④ Anzeige des DALI-Kanals
- ⑤ Anschluss Netzversorgung
- ⑥ DALI-Ausgang.

Bedienung Bedienelemente

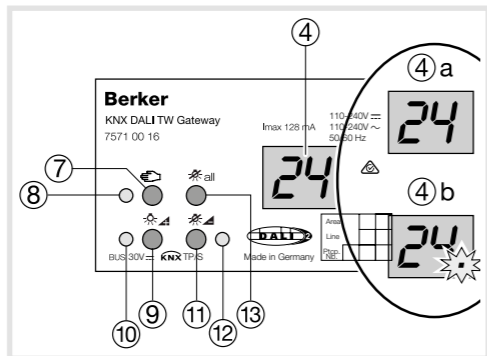

- ④ **Anzeige DALI-Kanäle**
4a DALI-Gruppen (1...32)
4b Einzelteilnehmer (1...64)
bc Zeigt die Anzeige **bc** (Broadcast- Bedienung), ist das Gerät nicht programmiert oder in der KNX-Konfiguration auf Zentralsteuerung eingestellt. Alle DALI-Teilnehmer werden dann gemeinsam gesteuert.
- ⑦ Taste : Handbedienung
- ⑧ LED ein : Permanenter Handbetrieb aktiv
- ⑨ Taste : Einschalten oder heller dimmen
- ⑩ LED ein : DALI-Einzelteilnehmer oder Gruppe eingeschaltet Helligkeit 1...100%
- ⑪ Taste : Ausschalten oder dunkler dimmen
- ⑫ LED ein: DALI-Einzelteilnehmer oder Gruppe ausgeschaltet Helligkeit 0%



- Einbau und Montage elektrischer Geräte Geräte dürfen nur durch Elektrofachkräfte erfolgen.
- Bei Nichtbeachten der Anleitung können Schäden am Gerät, Brand oder andere Gefahren entstehen.
- Gefahr durch elektrischen Schlag. Vor Arbeiten an Gerät oder Last freischalten. Dabei alle Leistungsschutzschalter berücksichtigen, die gefährliche Spannungen an Gerät oder Last liefern
- Gerät ist nicht zum Freischalten geeignet.

- Die DALI-Steuerspannung ist eine Funktionskleinspannung FELV. Bei Installation auf sichere Trennung zwischen KNX und DALI achten.

- DALI2 und Interoperabilität: DALI 2 unterscheidet sich von der vorhergehenden DALI-Version im Hinblick auf die Interoperabilität (sichergestellte Kompatibilität mit allen DALI-Geräten) und die Zertifizierung (garantierte Interoperabilität von Produkten verschiedener Hersteller).

- Hinweis: Dieses Produkt ist nach DALI2 zertifiziert. Im Falle einer Störung überprüfen Sie bitte, ob die gesteuerten Vorschaltgeräte DALI2-zertifiziert sind.

⑬ Taste $1 \rightarrow 64$: Alle DALI-Gruppe ausschalten

Betriebsarten

Busbetrieb	Bedienung über Tastsensoren
Kurzzeitiger Handbetrieb	Manuelle Bedienung vor Ort mittels Tastenfeld, automatische Rückkehr in Busbetrieb
Permanenter Handbetrieb	Ausschließlich manuelle Bedienung am Gerät.

D - Im Handbetrieb ist kein Busbetrieb möglich.
 - Bei Busspannungsausfall ist der Handbetrieb möglich.

- Nach Busspannungsausfall und -wiederkehr schaltet das Gerät in den Busbetrieb.
- Nach Netzspannungsausfall und -wiederkehr schaltet das Gerät in den Busbetrieb.
- Der Handbetrieb wird im normalen Betrieb mit Hilfe eines Telegrams deaktiviert.

Kurzzeitigen Handbetrieb einschalten

Für diese Funktion muss die Bedienung über die Handbetätigung in den ETS-Parametern freigeschaltet sein.
 - Taste kurz, < 1 s, betätigen. Anzeige zeigt **01**, LED bleibt aus.oder Anzeige zeigt **bc** (siehe **bc**). In diesem Broadcast-Betrieb ist die Steuerung einzelner DALI-Teilnehmer nicht möglich.

Kurzzeitigen Handbetrieb ausschalten

- 5 s. keine Betätigung.
- oder
- Taste so oft kurz, < 1 s, betätigen, bis das Gerät den kurzzeitigen Handbetrieb verlässt. Die Anzeige schaltet dann aus.

Permanenten Handbetrieb einschalten

Für diese Funktion muss die Bedienung über die Handbetätigung in den ETS-Parametern freigeschaltet sein.
 - Taste mindestens 5 s. betätigen. LED leuchtet, Anzeige zeigt **01**, permanenter Handbetrieb ist eingeschaltet.
 oder
 - Anzeige **bc** (siehe **bc**)

Permanenten Handbetrieb ausschalten

- Taste mindestens 5 s. betätigen.
 LED ist aus, Anzeige schaltet aus, Busbetrieb ist eingeschaltet.

DALI-Teilnehmer bedienen

Das Gerät befindet sich im permanenten oder kurzzeitigen Handbetrieb.
 - Taste so oft kurz, < 1 s, betätigen, bis die Kanal-Nummer des gewünschten DALI-Gerätes angezeigt wird.
 LED und zeigen den Status an.
 - DALI-Teilnehmer bedienen mit Taste oder Taste .
 Kurz: Ein- / Ausschalten
 Lang: Heller / Dunkler dimmen
 LED und zeigen den Status an.
 - Wenn im permanenten Handbetrieb die Kanäle der verfügbaren DALI-Teilnehmer durchgeblättert werden, kann dieser Handbetrieb durch ein zusätzliches Betätigen der Handbedien-Taste beendet werden.

Alle DALI-Teilnehmer ausschalten

Das Gerät befindet sich im permanenten Handbetrieb.
 - Taste $1 \rightarrow 64$ betätigen.
 Alle DALI-Gruppen schalten aus.

Einzelne DALI-Teilnehmer oder Teilnehmer sperren

Das Gerät befindet sich im permanenten Handbetrieb.
 - Taste so oft kurz, < 1 s, betätigen, bis die Anzeige die gewünschte Kanal-Nummer anzeigt. Statusanzeige durch LED und .
 - Tasten und gleichzeitig mindestens 5 s betätigen.

Kanal-Nummer der gewählten DALI-Gruppe in der Anzeige blinkt.

Die Gruppe oder Teilnehmer ist gesperrt.
 - Der Busbetrieb wird wieder aktiviert, in dem der permanente Handbetrieb ausgeschaltet wird.

Eine gesperrter DALI-Teilnehmer kann im Handbetrieb weiterhin bedient werden.

DALI-Gruppe oder Teilnehmer entsperren

Das Gerät befindet sich im permanenten Handbetrieb.
 - Taste so oft kurz (< 1 s) betätigen, bis die Anzeige die gewünschte Gruppe blinkend anzeigt.
 - Tasten und gleichzeitig mindestens 5 s betätigen.
 Gewählte DALI-Gruppe oder Teilnehmer ist entsperrt. Die Anzeige blinkt nicht mehr.
 - Der Busbetrieb wird wieder aktiviert, in dem der permanente Handbetrieb ausgeschaltet wird.

D Eine zusätzliche DALI-Stromversorgung ist nicht zulässig!

Anschluss

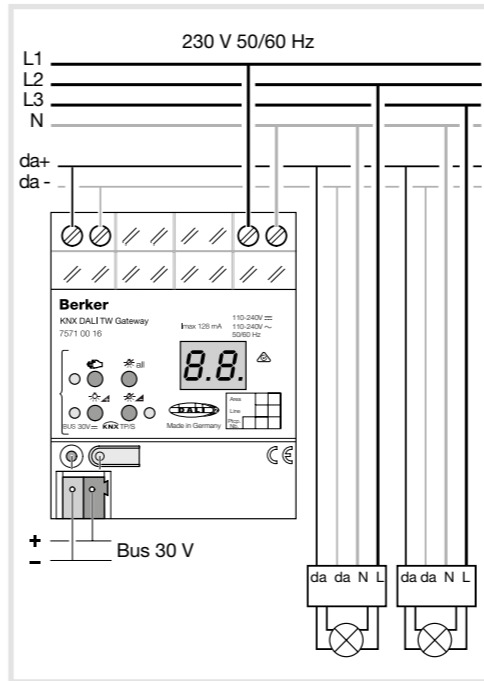

Elektrischer Anschluss

Gerät gemäß Anschlussbeispiel anschließen. Temperaturbereich beachten. Für ausreichende Kühlung sorgen.
 Die Installation so ausführen, dass bei Freischalten eines Bereiches sowohl DALI-als auch Netzspannung führende Leitungen freigeschaltet sind.
 Liefern mehrere Leitungsschutzschalter gefährliche Spannungen an Gerät oder Last, die Leitungsschutzschalter koppeln oder mit einem Warnhinweis so beschriften, dass ein Freischalten sichergestellt ist.
 DALI-Teilnehmer einiger Hersteller haben erweiterte Funktionen und können z. B. durch Netzspannung am DALI-Anschluss gesteuert werden. Bei Nachrüstern vorhandene DALI-Installationen alle vorhandenen Bedieneinrichtungen entfernen.

Kompatible Vorschaltgerätetypen

Gemäß Norm IEC 62386 werden Vorschaltgeräte nach ihrem Gerätetyp (Device Type, DT) kategorisiert. Nachfolgend finden Sie eine Liste der mit dem Produkt kompatiblen Gerätetypen:
 DT0 = Leuchtstofflampe
 DT2 = Entladungslampe
 DT3 = Niedervolt-Halogenlampe
 DT4 = Versorgungsspannungsregler für Glühlampen

DT5 = Umwandlung des digitalen Signals der Gleichspannung
 DT6 = LED-Module
 DT7 = Schaltfunktion (nur ON/OFF)
 DT8 = Farbe und Farbtemperatur

D Vorschaltgeräte für Notbeleuchtung (DT1) sind nicht mit dem Produkt kompatibel.

Funktionsweise der Notfallbeleuchtung

Das Gerät kann in zentral versorgten Notbeleuchtungsanlagen verwendet werden.

D Die gesetzlichen und normativen Vorgaben sind länderspezifisch unterschiedlich. Es ist in jedem Fall durch den Anwender / Fachplaner zu prüfen, ob die spezifischen Vorgaben eingehalten werden.

D Anzahl der DALI-Teilnehmer in den verwendeten Notleuchten beachten.

In Gebäuden größer als 2000 m² sind Notbeleuchtungsanlagen mit zentraler Sicherheitsversorgung erforderlich. Je nach Funktionsumfang der Anlage werden nur die Notleuchten durch die zentrale Sicherheitsversorgung versorgt (Bild 1), oder zusätzlich die KNX-Anlage und das DALI-2 Gateway (Bild 2). Im letzteren Fall kann das DALI-2 Gateway im Notbetrieb entsprechende Störmeldungen an eine Zentrale und an weitere DALI-2 Gateways in der Anlage senden.

Bild 1 : Notfallbeleuchtung, Versorgung über den zentralen Sicherheitsstromversorgungskreis.



Bild 2 : Notfallbeleuchtung, Versorgung von KNX und DALI-2 Gateway über den zentralen Sicherheitsstromversorgungskreis.



* Die KNX Spannungsversorgung muss an die Spannung der AC / DC Sicherheitsquelle angepasst werden.

Inbetriebnahme

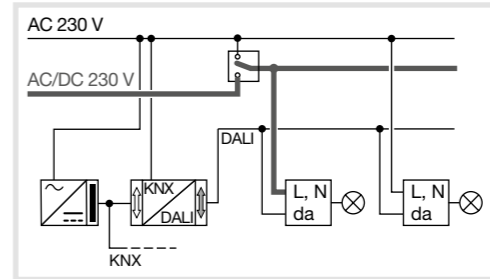
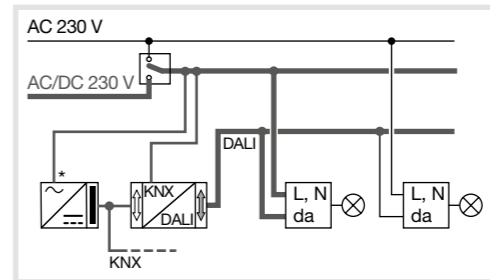
Adresse und Anwendungssoftware herunterladen

- Netzspannung einschalten (Leitungsschutzschalter einschalten).
- Busspannung KNX einschalten.
- Physikalische Adresse vergeben.
- DALI-System mit Inbetriebnahme-Software in Betrieb nehmen. Nähere Informationen bitte der Produktdokumentation entnehmen.
- Anwendungssoftware in das Gerät laden.

Ohne angeschlossene Netzspannung ist keine Programmierung möglich.

Technische Daten

Versorgung	
Nennspannung	110/240V ~
Netzfrequenz	50 / 60 Hz
Nennspannung DC	110 ... 240 V =
Gesamtverlustleistung :	max. 3 W
Umgebungsbedingungen	
Umgebungstemperatur	5 °C ... +45 °C
Lagertemperatur	-25 °C ... +70 °C
DALI	
Versorgungsspannung DALI	16 V =±BT
Anzahl der Teilnehmer	max. 64
Übertragungsrate DALI	1,2 kbit/s
DALI-Protokoll	EN 62386

Garantierter Strom 128 mA
 Maximaler Strom 250 mA
 Kabeltyp Ummantelter Leiter 230 V, z. B. NYM
 Startzeit <11 ms

Leitungslänge DALI
 bei Ø 1,5mm² max. 300 m
 bei Ø 1,0mm² max. 238 m
 bei Ø 0,75mm² max. 174 m
 bei Ø 0,5 mm² max. 116 m
 Die Gesamtlänge der installierten DALI-Steuerleitung wird hier als maximale Länge betrachtet.

Gehäuse
 Einbaubreite 72 mm (4 Module)
Anschluss DALI
 Anschlussart Schraubklemme
 eindrätig 0.5 ... 4 mm²
 feindrätig ohne Aderendhülse 0.5 ... 4 mm²
 feindrätig mit Aderendhülse 0.5 ... 2.5 mm²
KNX KNX
 KNX Medium TP
 Inbetriebnahmemodus S Mode
 Nennspannung KNX 21 ... 32 V =± SELV
 Leistungsaufnahme KNX typ. 150 mW
 Bus Anschlussart KNX-Klemme

Dieses Handbuch ist ein wesentlicher Bestandteil der Produkt und muss vom Endverbraucher aufbewahrt werden.

Hilfe im Fehlerfall

Anzeige zeigt "Er", angeschlossene DALI-Teilnehmer haben keine Funktion, keine Bedienung möglich

Ursache : Netzspannung auf DALI-Leitung.Installationsfehler.	Lösung : Installation korrigieren.
---	---

Anzeige zeigt im Handbetrieb bc, Steuerung einzelner Leuchten nicht möglich

Ursache : Das Gerät ist nicht programmiert oder auf "Broadcast" programmiert	Lösung : Gerät programmieren, DALI-System in Betrieb nehmen.
---	---

Einzelner DALI-Teilnehmer ohne Funktion

Ursache 1 : Verbraucher ist defekt, z. B. Lampe.	Lösung : Verbraucher austauschen.
Ursache 2 : DALI-Teilnehmer defekt.	Lösung : Defekten DALI-Teilnehmer austauschen. - Spannung einschalten.

Tasten 7 und 13 gemeinsam mindestens 10 Sekunden betätigen.
 Das Gerät erkennt den ausgetauschten DALI-2 Teilnehmer und lädt die notwendigen Daten hinein. Die Anzeige zeigt "LE".
D Gleichzeitiger Austausch mehrerer DALI-Teilnehmer ist nur mit Inbetriebnahme-Software und Projekt-Daten möglich.

Alle DALI-Gruppen lassen sich nicht bedienen

Ursache 1 : Alle DALI-Gruppen über Bus oder Handbedienung gesperrt.	Lösung : Sperrung aufheben.
Ursache 2 : Permanenter Handbetrieb ist eingeschaltet	Lösung : Permanentes Handbetrieb ausschalten.
Ursache 3 : Anwendungssoftware ist angehalten, Programmier-LED blinkt.	Lösung : Reset durchführen: Gerät vom Bus trennen, nach 5 s wieder einschalten.
Ursache 4 : Keine oder fehlerhafte Anwendungssoftware.	Lösung : Programmierung überprüfen und korrigieren.



Korrekte Entsorgung dieses Produkts (Elektromüll).

(Anzuwenden in den Ländern der Europäischen Union und anderen europäischen Ländern mit einem separaten Sammelsystem).Die Kennzeichnung auf dem Produkt bzw. auf der dazugehörigen Literatur gibt an, dass es nach seiner Lebensdauer nicht zusammen mit dem normalen Hausmüll entsorgt werden darf. Entsorgen Sie dieses Gerät bitte getrennt von anderen Abfällen, um der Umwelt bzw. Der menschlichen Gesundheit nicht durch unkontrollierte Müllbeseitigung zu schaden. Recyceln Sie das Gerät, um die nachhaltige Wiederverwertung von stofflichen Ressourcen zu fördern. Private Nutzer sollten den Händler, bei dem das Produkt gekauft wurde, oder die zuständigen Behörden kontaktieren, um in Erfahrung zu bringen, wie sie das Gerät auf umweltfreundliche Weise recyceln können. Gewerbliche Nutzer sollten sich an ihren Lieferanten wenden und die Bedingungen des Kaufvertrags konsultieren. Dieses Produkt darf nicht zusammen mit anderem Gewerbe Müll entsorgt werden.

Verwendbar in ganz Europa (C und in der Schweiz